

集風通訊

www.china-cfft.com

《成阀报》编委会

第一期

【内部资料】

务实 创新 诚实 讲信

2025年01月出版

总第398期



■2024年1月23日，成都成高阀门股份有限公司2024年度表彰大会暨新春文艺汇演。

阀套式排污阀



规格：

NPS1-16(DN25-400)

Class 150-1500(PN16-250)

简述：

J20铸钢节流截止排污阀

产品概述：

阀套式排污阀具有大通道排污、耐冲刷、密封可靠、防堵塞、密封面自清洁、开关力矩小、免日常维护等特点，广泛应用于石油、天然气、煤气等管道集输装置排污，能满足大颗粒杂质排放等恶劣工况。

设计及检验可按GB/T 26145、GB/T 26480等标准，防火安全设计满足API 6FA要求，NACE防腐耐酸可选。

「卷首语」

携手同行筑新篇 锐意进取创未来

——丁骐董事长新年致辞

尊敬的各位员工、亲爱的朋友们：

新年的钟声日渐临近，满怀着对未来的憧憬，我们将共同迎来了充满希望的2025年。值此新年之际，我谨代表成都成高阀门股份有限公司，向全体股东和辛勤奋斗在各个岗位的员工及其家属，以及一直关心和支持公司发展的各界朋友，致以最诚挚的问候和美好的祝愿！新年好！

回顾即将过去的2024年，面临着复杂多变的经济形势和不断调整的经营环境，成都成高阀门依然在困难中砥砺前行，完成了各项生产经营任务指标，这背后凝聚了每一位成高人辛勤的付出与智慧，离不开大家的共同努力。

技术创新依然是公司发展的核心驱动力。2024年，尽管在经济低迷和市场竞争激烈的情况下，公司参与并完成了多项重点投标项目，并不断开拓国际市场，在新能源领域，公司实现了技术突破，为绿色发展贡献力量，展示了公司在技术研发和创新方面的领先优势。同时，成高阀门始终坚持自主知识产权的保护，全年新增发明专利16项，并积极参与起草了1项团体标准，进一步巩固了我们在行业中的技术领先地位。

在智能化与信息化建设方面，2024年公司稳步向前，完成东西区机床信息化与数字化改建，实现数控机床数据采集与程序下发，全面实现生产现场无纸化；升级试压设备与焊接数据系统，支持实时数据查询与仓库管理；新增工艺监视大屏与机床数据可视化，助力工艺组实时掌握车间数据；完善参数与报表要求。

2024年也是乘风流体科技集团的重要发展年。2024年9月，集团“乘风科技”成功在新三板上市，为公司未来的发展提供了更加广阔的机遇和平台。

2025年，我们依然面临市场竞争的激烈态势，但成高阀门将继续坚持技术创新、积极开拓市场和推进智改数转，稳步推动体制改革创新。在新一届领导班子的带领下，我们将以更加昂扬的斗志、更加务实的态度，团结一致，迎接新的挑战，在新的一年里开创属于成高阀门更加辉煌的篇章！

最后，再次衷心感谢每一位成高人，以及所有关心和支持成高阀门发展的朋友们。祝愿大家在新的一年里，身体健康、家庭幸福、事业更上一层楼，万事如意！

丁骐

目录

CONTENTS

■ 卷首语

携手同行筑新篇 锐意进取创未来 ——丁骐董事长新年致辞 丁骐/01

■ 新闻纵横

支部简讯 张斌/03

■ 知识窗

陶瓷阀门技术及应用 白开玉/05

■ 共青城专版

大邑秋色：银杏叶的金黄篇章 黄攀/07

2025，我来了 郑煜川/08

■ 诗意生活

菊花颂 Wlshim/09

乘风 简讯

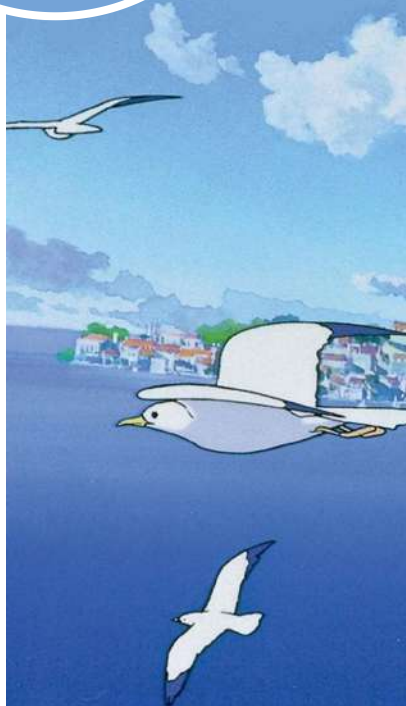

支部简讯 ——记二支部党建活动

2025年01月03日，二支部于大邑近郊召开党组织生活会，主题为2024年支部活动总结、市场信息的交流及辞旧迎新。支部全体党员、岗位骨干员工参加活动。



支部活动集体合影

二支部在上级党组织的正确领导下，紧密围绕党的中心任务，扎实开展了一系列丰富多彩的支部活动，顺利完成了2024年度工作计划、2024年度学习计划及2024年度每月“主题教育”计划。有效的提升了支部的凝聚力和战斗力。



支部组织生活会

会上，明确支部需要强化队伍建设，优化党员结构，采取一系列创新而有效的策略，以激发年轻人的入党热情，引导他们积极向党组织靠拢。

支部组织生活会上，大家总结了2024年度的党建工作，二支部支部活动进行了市场的深度交流、欢送老党员同志退休、在公司党委的组织下参观了渣滓洞和白公馆，铭记历史，缅怀先烈；组织学习党的最新政策、开展专题党课、交流学习心得，特别针对党的二十大精神，党支部组织了多次深入的学习。

公司党委委员王毅指示：支部的工作应紧密围绕上级党组织的工作部署，扎实开展工作，永远跟党走，鼓励优秀员工积极向党组织靠拢。



公司党委委员王毅发表讲话



支部书记罗峰发表讲话

各党员同志，青年骨干应加强理论学习，提升思想境界和认识水平，从而增强精神力量以达到提升“战斗力”的目标，并着重强调并鼓励青年骨干积极展现个人才能与潜力，勇于担当，敢于创新，在工作中主动作为，以实际行动彰显年轻人的活力与创造力。各位年轻骨干员工表达积极向党组织靠拢的意愿，并悉心听取支部提出的意见和建议。会后大家通过轻松愉快的方式进行积极有效的沟通，对工作中遇到的困难和矛盾各抒己见并最终达成一致观念。



公司年前骨干发表讲话



会后互相交流

正如毛主席所言“世界是你们的，也是我们的，但归根结底是你们的。”青年一代是国家和民族的未来，也是公司的未来。支部将在公司党委的坚强带领下，开展多元化的组织活动，积极挖掘和培养年轻人，充分发挥年轻人的潜力和活力，为党组织注入新鲜血液，推动公司的市场和服务工作更上一层楼。

2024年二支部在支部活动方面仍存在着不足，在2025年，我们将继续发扬优点，改进不足，以更加饱满的热情和活力推动支部工作再上新台阶，为公司的发展贡献更大的力量。

供稿/张斌

陶瓷阀门技术及应用

一、陶瓷阀门的优点

金属阀门受金属材料自身条件的限制，很难适合高磨损、强腐蚀等恶劣工况的需要。主要体现在使用寿命短、泄漏严重，大大影响系统运行的稳定性。传统的金属阀门急需从材料、设计及制造工艺等方面进行彻底革新。用特种陶瓷材料制作耐磨陶瓷阀门，主要应用于电力、石油、化工、冶金、采矿、污水处理等工业领域，尤其是面对高磨损、强腐蚀、高温、高压等恶劣工况，更显示出它卓越的性能。它能满足高磨损、强腐蚀的使用环境，尤其突出特点是超长的使用寿命，其性价比远优于其他同类金属阀门，陶瓷阀门以其优异的性能越来越得到业内人士的认可。陶瓷阀门与金属阀门相比具有如下优点：

①延长使用寿命

采用高技术新型陶瓷结构材料制作阀门的密封部件和易损部件，提高了阀门产品的耐磨性、防腐蚀性及密封性，大大延长了阀门的使用寿命。

②减少了维修量

陶瓷阀门的使用可以大大降低阀门的维修和更换次数，提高配套设备运行系统的安全性、稳定性，减轻工人的劳动强度，节约设备修理费用。

③促进环境保护

陶瓷阀门的使用提高了工业管路的密封性，同时能最大限度地杜绝泄漏，对环境保护起到积极的推进作用。

④原料成本低

制造陶瓷的原料广泛、成本低廉，用铝、碳、硅等普通元素就能制造出性能优越的陶瓷材料，可以节约大量金属材料和稀有矿产资源。

二、陶瓷阀门材料

目前，陶瓷球阀、蝶阀主要材料都是使用氧化锆(ZrO₂)陶瓷。氧化锆陶瓷与其他陶瓷材料相比，具有更突出的优良特性，具体提现如下：

①稳定的化学性质，能经受现有大多数腐蚀性介质的侵蚀。

②较高的强度，硬度达到87HRA，抗弯强度>1150MPa，断裂韧性最高达35MPa·m^{1/2}。

③良好的可加工性，可实现超净加工，以此可极大地降低陶瓷阀门的开启力矩。

④与金属材料相近的线胀系数，可实现在各种温度环境下和金属材料配合的同步。

⑤极好的抗热震性能，T>=250℃。

三、整体式陶瓷阀门制造技术

作为特种阀门领域里的新品种，陶瓷阀门的发展除了要与市场需求同步外，最终还必须要以过硬的品质接受市场的检验，这就要求生产厂家必须具备很高的材料技术和陶瓷加工技术。整体式陶瓷阀门制造技术要求非常高，并存在一定的难点。

(1)陶瓷内在缺陷的不可测性

陶瓷材料目前尚无法像金属材料那样进行准确的内在质量检测，这是一项世界性的难题。这就要求生产厂家必须要有稳定和娴熟的且从陶瓷制粉到压制成形、烧结及加工等全面的生产技术和装备，并具备严密和完善的质量控制体系，以最大限度减少缺陷概率，提升产品的可靠性。

(2)成形难

氧化锆陶瓷难于成形，烧结的收缩率较大，特别是V形球阀、蝶阀等复杂形状零件，极易在这些过程中形成缺陷并最终影响产品的质量，因此在结构设计方面要突破传统金属阀门的思维方式，必须尽量避免设计成直角或尖角等容易产生应力的结构，

壁厚也要尽可能大而且均匀。

(3) 硬度高

陶瓷的硬度高，属超硬材料，加工手段少、难度大。对于开关型和调节型陶瓷阀门来说，必须要确保陶瓷件的尺寸公差、形位公差和配合精度，才能有效提高阀门的密封性以及零部件的互换和配套能力。

四、陶瓷阀门的应用

陶瓷的特点是耐热、耐腐蚀、抗磨损、高硬度、高温变形小以及高的密封面精度等，有效地利用其特性作为阀门制造材料前景广阔。

陶瓷阀门一般为过流部件全部使用陶瓷，或者重要部件(如球阀的球体)利用陶瓷，其他部件(如壳体)内衬陶瓷，或在金属上涂覆陶瓷等。

1. 陶瓷球阀

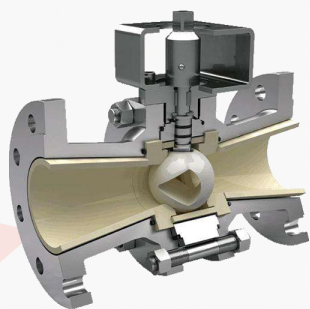

含固体物质的腐蚀性流体或高温流体的流量控制用阀门或关断阀就可以使用球阀，根据用途可选择过流部件全部是陶瓷的，或选择只有重要部位喷涂陶瓷的。

如果球阀的通道由圆孔变为三角形孔，流量特性大致接近于等百分比，因此，当安装上阀门定位器后，就可作为调节阀使用。三角形孔的顶点如制成角状，那么幅度变化范围就大，作为调节阀是十分理想的。然而，如果角部不是圆角，就会引起应力集中，易于开裂，因此，尽管制成圆角后，调节阀的调节性能稍稍下降，但还是要制成圆角形状。

此时，流经调节阀的流体流速也就增大，而且加剧了腐蚀和磨损，因此，利用并发挥陶瓷的特点更显得重要。

2. 陶瓷闸阀

在煤炭气化设备上，高温高压气体中含有粉煤和灰粉的硬颗粒腐蚀性气流，在这种非常严酷条件下使用该类阀门是很有必要的。过去用金属制作的阀门在密封面上堆焊钴铬钨硬质合金不能满足使用要求。现在在外壳高温耐压部分上使用金属，而在密封部位使用陶瓷。由于开发了防止微粉体擦伤的独特结构使阀门的使用寿命大幅度提高。



3. 陶瓷旋塞阀

陶瓷旋塞阀由陶瓷制阀体和旋塞组成，密封部位使用特氟隆，是流阻小的直通阀门。阀的接触介质部位是陶瓷的单体零件外加衬里：不会在高温、高真空时变形和受渗透性药液作用而变形。阀座位置由于陶瓷制旋塞的楔紧力作用，产生必要的密封比压。

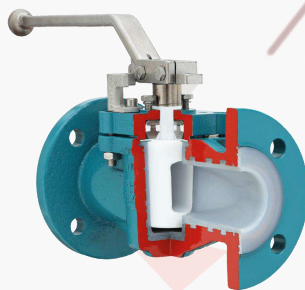

供稿/白开玉

大邑秋色：银杏叶的金黄篇章

随着秋风的轻柔拂过，大邑县的银杏叶逐渐换上了金黄色的盛装。在阳光的照耀下，它们熠熠生辉，仿佛一幅幅精致的画卷，覆盖了县城的每一个角落。每当这个季节来临，我总是乐于漫步在银杏树下，沉醉于这份宁静与热烈交织的氛围之中。

银杏叶，作为秋天的使者，它们以一种近乎奢侈的方式，展现了生命的终极辉煌。每一片叶子都仿佛是大自然的杰作，金光闪闪，正如书中所描述的：“生如夏花之绚烂，死如秋叶之静美。”银杏叶用它们短暂而灿烂的生命，向我们展示了生命的极致之美。

在大邑，银杏不仅仅是自然的馈赠，它还承载着丰富的文化传统。每当银杏叶变黄，金星乡便会举办一年一度的银杏文化节。人们从四面八方聚集于此，

一边欣赏银杏叶的壮丽景色，一边体验千年古刹白岩寺的底蕴。在这里，银杏叶不仅是自然的恩赐，更是文化传承的象征。

漫步在古刹的石板路上，两旁的银杏叶随风起舞，发出轻柔的沙沙声，仿佛在诉说着古老的故事。我拾起一片银杏叶，轻抚它那精致的脉络，心中不禁涌起一股深深的感动。这片叶子，或许见证了无数的往事，承载了大邑人民的悠久历史。

大邑的秋天，因为银杏叶的装点，而显得更加生动与多彩。让我们在这个金色的季节里，尽情享受自然的恩赐，感受文化的深厚，让心灵在银杏叶的海洋中自由翱翔，收获一份宁静与喜悦。

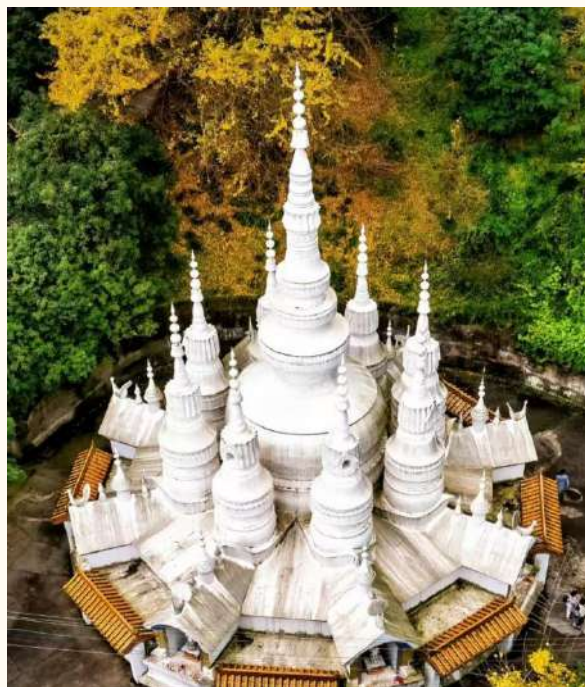
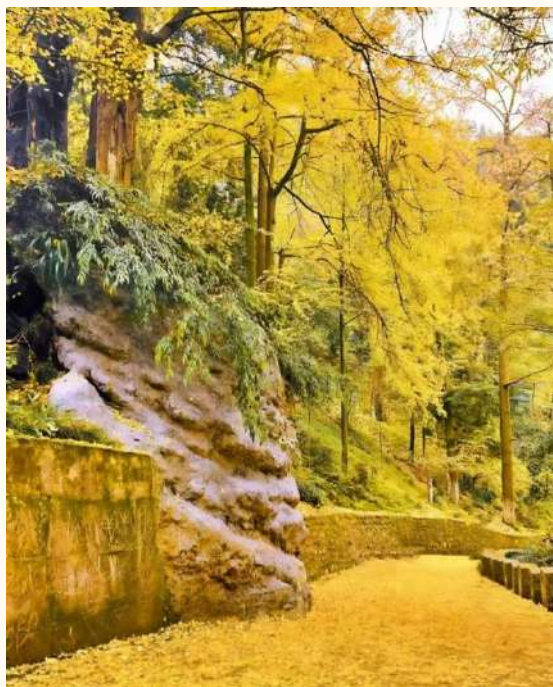

供稿/黄攀

2025，我来了！

2025年1月16日晚上，技术系统全体成员齐聚一堂，共同对2024年的工作进行了全面而深刻的总结。由于今年的总结会和去年在同一个地方举行，我突然有种去年的团建仿佛就在昨天的感觉，这一年过得真快！

过去两年，我作为公司的材料专员，最深刻的感触就是突破，尤其是今年，这种突破尤为明显。公司这两年成功突破了管线这一舒适圈，勇敢地迈向化工领域，走向更具挑战性的市场。而我也从简单的常用材料选用，转变为新材料、新工艺、新技术的应用。我不能只盯着现有的东西，更需要关注前沿的科学技术，让好的东西尽早应用到我们的产品中，提升阀门的价值，拓宽阀门的应用工况，逐步向高端靠近。

回顾2024年，从特高抗硫的普光气田，到氢气管道，再到氧气阀门，我们不断打破自身对阀门的理解，对复杂工况应用的理解，对新市场的理解，取得了突出的进步。而我也在这一过程中收获颇丰。

在普光气田用特高抗硫阀门生产中，我走访了两个铸件生产厂家，让我感触很深。其中一个铸造厂，他们凭借不多的一群人，不大的一个厂房，有限的设备工装，把传统手工造型铸造做到极致，从工艺设计、过程控制到产品检验、交货期控制都做到精准。技术人员全程参与生产，每一步都严格把控，每个员工都展现出一丝不苟、认真负责的工作态度，几乎做到和工艺丝毫不差，堪称传统砂铸的典范。另一个铸造厂拥有宽阔敞亮的厂房，流水化的生产线，先进的生产设备，把现代铸造体现得淋漓尽致。他们工艺设计人员量身定制每个产品的工艺，通过先进的设备对过程

严格把控，做到成本控制的最大化，堪称工艺设计的典范。两家产品质量都控制得很好，为阀门的顺利交货打下了坚实的基础。

自我进公司主持铸锻件成本核算及质量管理以来，在和各厂家技术交流中，也体会到认知上的差异。但俗话说“三人行必有我师”。尽管有时候沟通会存在一定的分歧，我还是从中学到很多，自己也进步很大，处理问题也更加得心应手。而且我也发现了也许真理真的是越辩越明，有时候分歧之后得到的结果往往比较好一些。因此我始终坚信，共同进步才是维持供需双方良好合作的关键。

在铸造之外，我还有各种金属材料、非金属材料、锻造、焊接、热处理、表面处理等方面的工作，涉及材料的方方面面。经过四年的不断学习，公司目前常用的材料、焊接、表面处理等基本上都能熟练掌握。然而学得越多，越感觉自己懂得很少，每一次试验，每一个订单的选材，每一个新产品的开发仿佛都触及到自己的知识盲区，又得逼自己去学习。我始终觉得干工作得干明白，只有明白自己在干什么才能干得好。

总结这些年，我在成本节约中核算铸锻件重量；在质量管理中编制各种零部件采购规范；在新材料、新工艺应用中开展各种试验；在生产管理中处理各种质量问题。从只会铸造到什么都会，我始终保持不断学习的态度，不懂就学，现学现用，紧随公司的步伐。在不断地探索中，不断地进步；在不断的突破中，肆意成长！挑战让我倍感压力，但成长却让我不惧风雨，我坚信未来属于我们！2025，我来了！

供稿/郑煜川

菊花颂

供稿/Wlshim

秋风送爽寂寞长，
菊影孤标胜众芳。
幽香暗涌随风扬，
独引蜂蝶竞相忙。

编委会主任：丁 骐

编委会副主任：张 俊、丁 珂、曾品其、李 勇
王 毅、龚王军

编委会委员：李建云、孙和兵、李红彪、罗 峰
袁小虎、汪 涛、李 倩、周 丽

·联系我们·

通讯（投稿）地址：四川省成都市大邑县光华路6号

电子信箱：ccfv@china-cfft.com

公司官网：www.china-cfft.com

联系电话：028-88281770-2003

打开微信扫描右侧二
维码，即可关注官方
微信公众号



（集团官微）



（成高官微）

打开微信扫描右侧二
维码，即可进入官网



《乘风通讯》期待您的来稿！